

Karine Garajau de Medeiros

De: Marcelo <marcelo@grupoeuro.com.br>
Enviado em: terça-feira, 12 de setembro de 2023 21:15
Para: SAMU192 CGURG
Cc: marcelo.aver@grupoeuro.com.br
Assunto: Audiência Pública - Samu (Item Ar Condicionado)
Anexos: COMPARATIVO EVAP G30 X EVAP G45.pdf

Bom dia a todos!!!

Conforme pontuado como sugestão de melhoria na audiência pública, encaminho anexo um material comparativo com o sistema atual (Caixa Evaporadora 30.000 Btu's) x uma nova proposta de melhoria tendo em vista pontuais questionamentos em regiões climáticas com altas temperaturas, onde a aplicação de uma unidade com capacidade mínima de (40.000 Btu's) seria facilmente aplicável pelo Grupo Euro em todas as versões dos veículos e montadoras participantes do certame.

Ressalto ainda, que tal modificação não tem impacto significativo em custos e já é aplicável para todas as montadoras nas versões de passageiro.

Me coloco a disposição para eventuais dúvidas ou esclarecimentos que se façam necessários.

Att,



Marcelo Gomes

Grupo Euro - Ar Condicionado e Refrigeração

☎Tel.: (11) 3814-7271 / 98279-6913

✉e-mail: marcelo@grupoeuro.com.br

CARACTERÍSTICAS MODELO G30

CARACTERÍSTICAS MODELO G45

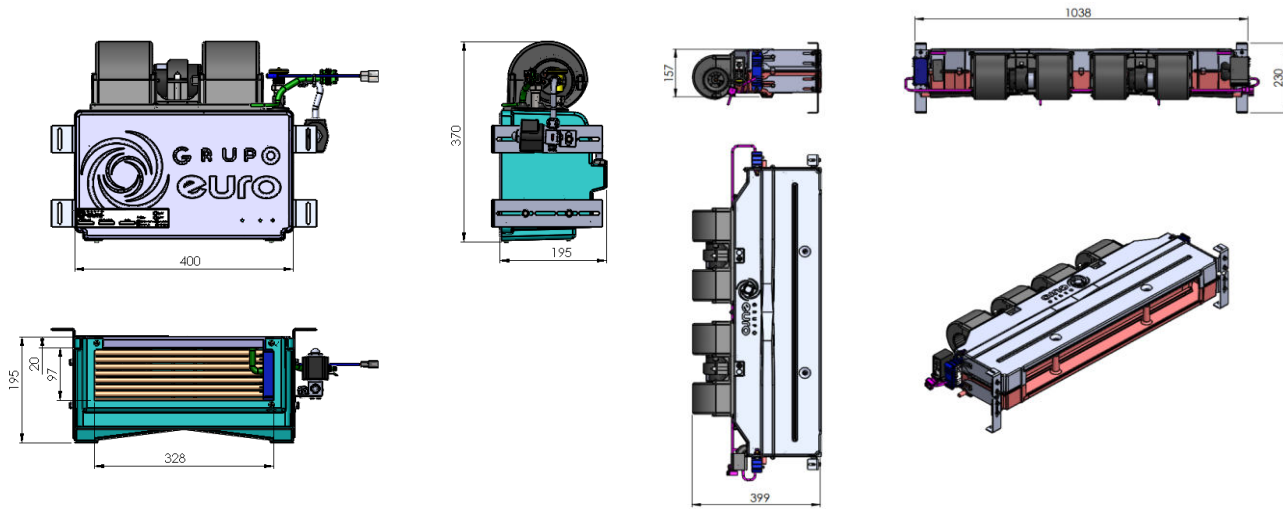

CARACTERÍSTICAS TÉCNICAS G30

Capacidade frigorífica (máxima)	30.000 Btu/h
Velocidades no evaporador	03
Consumo Elétrico adicional Ar cond (Max)	15 A
Capacidade Evap(Max)	30.000 Btu/h
Vazão Evap (Max)	750 m³/h livre

CARACTERÍSTICAS TÉCNICAS G45

Capacidade frigorífica (máxima)	45.000 Btu/h
Velocidades no evaporador	03
Consumo Elétrico adicional Ar cond. (Max)	26 A
Capacidade Evap(Max)	45.000 Btu/h
Vazão Evap (Max)	1500 m³/h livre

PONTOS COMPARATIVOS IMPORTANTES.

- O evaporador G45 possui uma espessura 38 mm menor, facilitando a montagem.
- Serpentina do evaporador G45 possui o dobro de área em relação a G30.
- Vazão do sistema G45 proposto tem **1500 m³/h** o dobro do evaporador G30 com 750 m³/h.
- O evaporador G45 possui 15.000 btu a mais que o evaporador G30.
- O aumento da capacidade aliado ao aumento da vazão, propicia uma resposta térmica mais rápida no carro.

CONSIDERAÇÕES FINAIS:

Em função do aumento da área na serpentina proposta, a velocidade de face e a obstrução a passagem do ar são menores, aumentando o rendimento do sistema e vazão final do duto de ar. Com isso conseguimos um incremento de capacidade do sistema proposto em relação ao atual na ordem de **30%**.

Este ganho de eficiência reflete diretamente na homogeneização da temperatura do salão (aumento da vazão = mais rapidamente se alcança temperatura desejada) e com isso maior conforto térmico do usuário.

Karine Garajau de Medeiros

De: SAMU192 CGURG
Enviado em: segunda-feira, 18 de setembro de 2023 11:16
Para: Marcelo; SAMU192 CGURG
Cc: marcelo.aver@grupoeuro.com.br
Assunto: RES: Audiência Pública - Samu (Item Ar Condicionado)

Prezado Sr. Marcelo Gomes,

Agradecemos o envio do ofício da empresa Grupo Euro.

Seguindo uma solicitação de anos anteriores de SAMU's onde temperaturas são muito altas e climas secos, além de ofício do Grupo Euro demonstrando a evolução do mercado e maior eficiência com o aumento da capacidade do ar condicionado da ambulância para 40 mil Btus, esta equipe técnica diante das solicitações dos usuários das ambulâncias e apresentação de documentação que comprova a evolução mercadológica dos equipamentos, optou-se por atualizar o equipamento aumentando a sua capacidade de refrigeração.

Atenciosamente;



De: Marcelo <marcelo@grupoeuro.com.br>
Enviada em: terça-feira, 12 de setembro de 2023 21:15
Para: SAMU192 CGURG <samu192cgurg@saude.gov.br>
Cc: marcelo.aver@grupoeuro.com.br
Assunto: Audiência Pública - Samu (Item Ar Condicionado)

Bom dia a todos!!!

Conforme pontuado como sugestão de melhoria na audiência pública, encaminho anexo um material comparativo com o sistema atual (Caixa Evaporadora 30.000 Btu's) x uma nova proposta de melhoria tendo em vista pontuais questionamentos em regiões climáticas com altas temperaturas, onde a aplicação de uma unidade com capacidade mínima de (40.000 Btu's) seria facilmente aplicável pelo Grupo Euro em todas as versões dos veículos e montadoras participantes do certame.

Ressalto ainda, que tal modificação não tem impacto significativo em custos e já é aplicável para todas as montadoras nas versões de passageiro.

Me coloco a disposição para eventuais dúvidas ou esclarecimentos que se façam necessários.

Att,



Marcelo Gomes
Grupo Euro - Ar Condicionado e Refrigeração
☎ Tel.: (11) 3814-7271 / 98279-6913
✉ e-mail: marcelo@grupoeuro.com.br