

ANEXO I

“.....

4.1.7.....



.....

Princípios de utilização

Devem ser utilizadas em um ou mais pontos que antecedem praças de pedágio ou pedágios eletrônicos (no caso de sistemas de livre passagem **free flow**) e neles próprios.

Posicionamento na via

As placas podem ser implantadas suspensas sobre a via ou do lado direito, na aproximação de praças de pedágio ou de pedágio eletrônico, de acordo com os critérios estipulados no Capítulo 3 – Item 3.9 – Posicionamento na via, respeitada a distância informada, quando for o caso.

Podem ser indicados, como complemento à sinalização da praça de pedágio ou de pedágio eletrônico e, através de placa específica, o(s) logotipo(s) ou nome(s) dos sistemas de cobrança automática.

.....

Lista dos Pictogramas

SERVIÇOS AUXILIARES

Identificação	Código	Utilização	Pictogramas
---------------	--------	------------	-------------

Pedágio Eletrônico	SAU-31	Sistema de livre passagem (free flow)
--------------------	--------	---------------------------------------



Diagramação dos Pictogramas

Pictogramas de Serviços Auxiliares

SAU - 25
Terminal Aquaviário

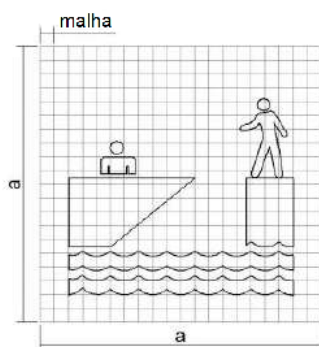

SAU - 26
Ponto de Parada

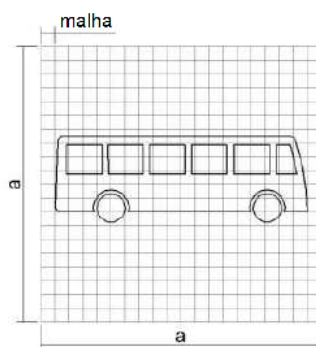

SAU - 27
Cobrança Automática

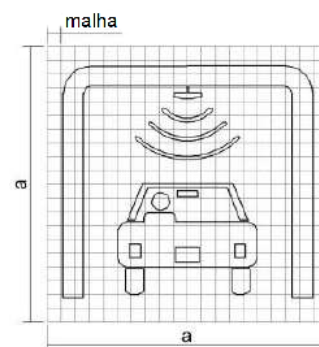

SAU - 28
Fiscalização Eletrônica

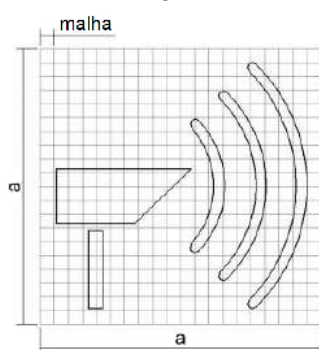

SAU - 29
Via Monitorada

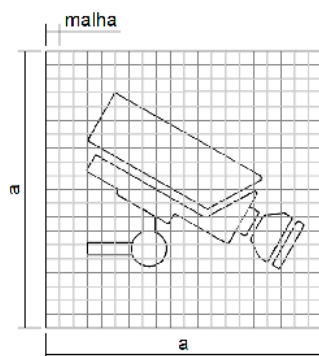

SAU - 30
Estação de Recarga de Veículo Elétrico

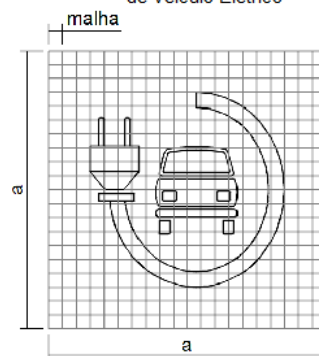

SAU - 31
Pedágio Eletrônico

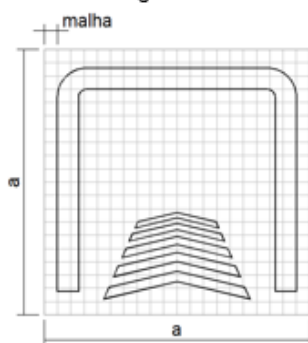

ALTURA DA LETRA	MALHA	a
100	10 X 10	200 X 200
125	10 X 10	200 X 200
150	11,5 X 11,5	230 X 230
175	13 X 13	260 X 260
200	15 X 15	300 X 300
250	19 X 19	380 X 380
300	22,5 X 22,5	450 X 450
350	26,5 X 26,5	530 X 530
400	30 X 30	600 X 600
450	34 X 34	680 X 680

OBS: Medidas em milímetros (mm)

Apêndice - Diagramação dos Pictogramas
Serviços variados